

TELEPÍTÉSI ÚTMUTATÓ SZÉN-GRILL FIGYELMEZTETÉS art. 19340

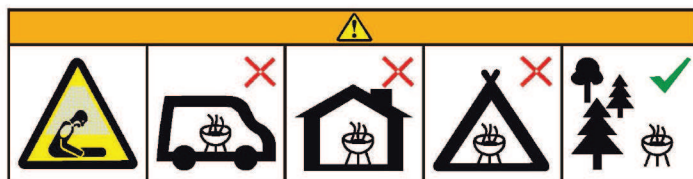

Használata előtt ez az eszköz, olvassa el figyelmesen a szerelési és használati utasítást. Győződjön meg arról, hogy a barbecue berendezések szerelési utasításoknak megfelelően épült és iizembe. Üzemzavarok ki vannak zárva, ha megfelelő módon használják.



A grill nem lakható, vagy zárt terek, mint például az épületek, sátrak, lakókocsik, mobil házak és hajók működnek.
A szén-monoxid-mérgezés veszélye áll fenn!

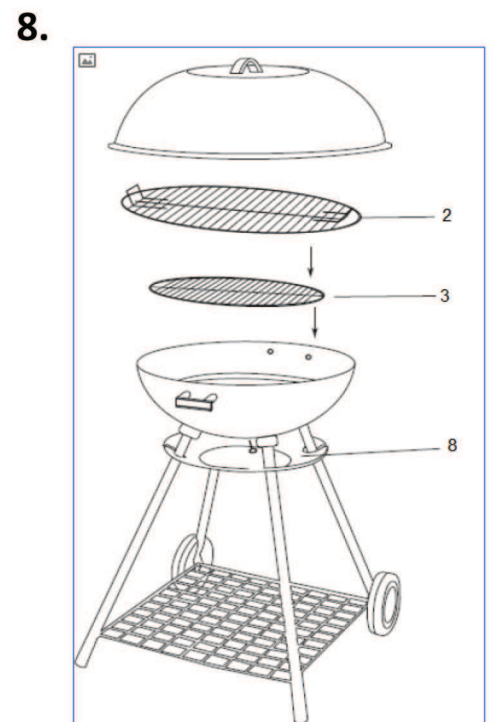
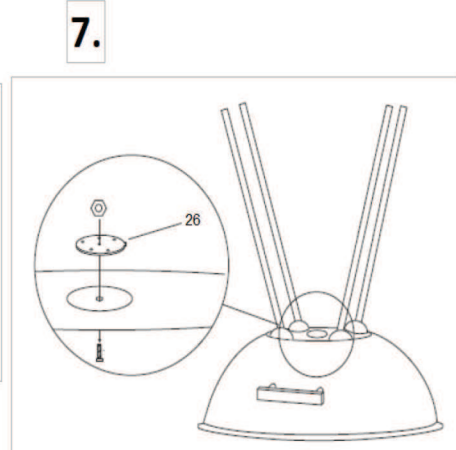
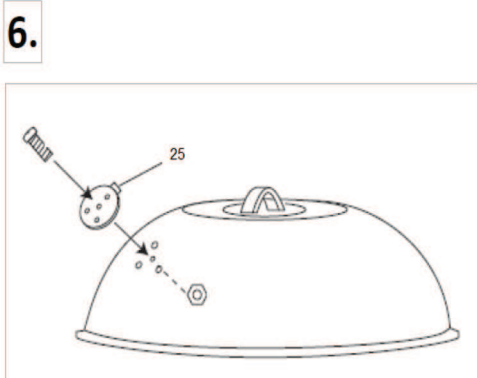
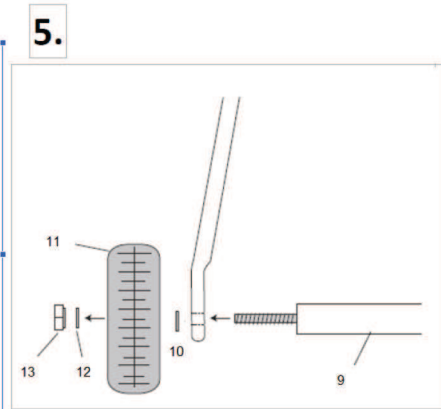
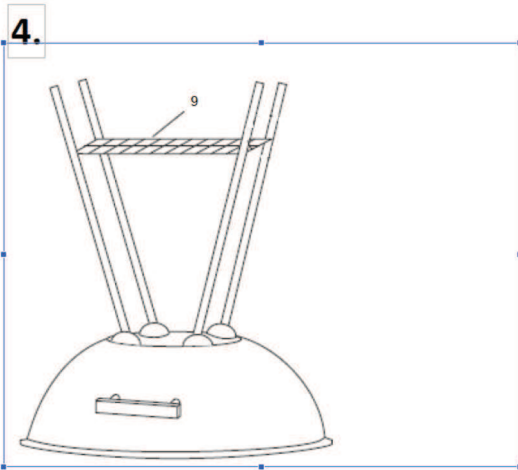
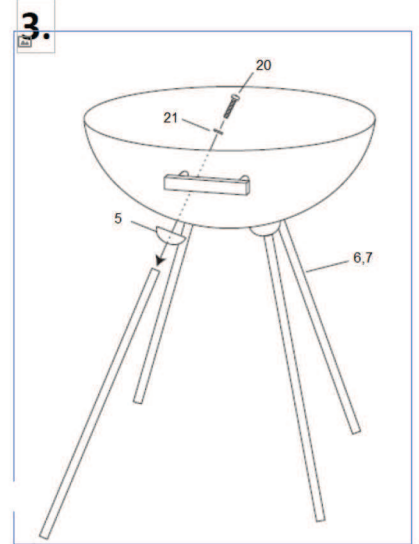
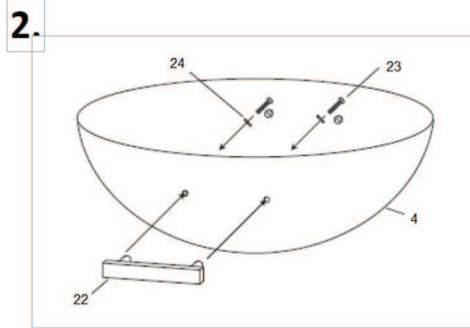
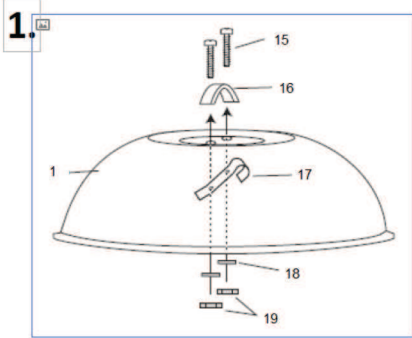

- A grill használata előtt olvassa el az utasításokat.
 - Csak szabadtéren használja. A rácsot tilos beltéri vagy zárt, szellőztetlen helyen használni.
 - Figyelmeztetés: A hozzáférhető alkatrészek nagyon forróak lehetnek. Tartsa távol gyermekektől.
 - Működés közben ne mozgassa a rácsot.
 - Ezt a grillt tűzveszélyes anyagoktól elzárva kell tartani.
 - A grill bármilyen módosítása nagyon veszélyes lehet.
 - A grill közelében mindig legyen tűzoltó készülék.
 - Csak háztartási használatra. A süttőt csak a megadott célokra használja.
 - A grill néhány részét a gyártás során olajozták. Főzés előtt égesse el ezt az olajat.
 - A grill használatakor ne viseljen laza ruhát, és ügyeljen arra, hogy a haja ne érintkezzen a grilltel.
 - Soha ne használja a rácsot fafelületen vagy más gyúlékony felületen. A rácsot csak olyan kemény és stabil felületen használja, amely képes megtartani a rács meghatározott súlyát.
 - A grill használatakor szabad helynek (minimum 25 cm) kell lennie a grill és a gyúlékony anyagok között (cserjék, fák, fű, fakerítések, épületek stb.).
 - Kerülje azokat a helyeket, ahol a rács érintkezésbe kerülhet benzintel vagy más gyúlékony folyadékokkal, gázokkal, gőzökkel, vagy ahol ezek lehetnek. Ne tárolja vagy használja a rácsot ezeken a helyeken.
 - A szél estén helyezze a rácsot a szélétől védett helyre.
 - Gyermekektől és háziállatoktól távol tartandó. A grillt tartsa a gyermekektől elzárva, amikor nem használja.
 - A grill hordozásakor vagy felemelésekor óvatosan kezelje, hogy elkerülje a gerinc feszültségét vagy sérülését.
 - A grill meggyújtásához ne használjon benzint, petróleumot, alkoholt. Ezen anyagok vagy hasonló anyagok használata gyulladást vagy robbanást okozhat. Súlyos sérülések ezután lehetséges következmények lehetnek.
- Ha öngyújtó folyadékot használ a tűz meggyújtására, hagyja nyitva a fedelet, amíg az égő megsérül. Ha nagyon gyorsan bezárja a fedelet, a füst felhalmozódhat a grill belsejében. Ennek következtében a grill meggyulladhat vagy felrobbanhat.
 - Ne adjon gyúlékony folyadékot a faszénhez. Gyulladás léphet fel, ami sérülést okozhat. Ne adjon szenet a már égő tűzhöz. Sérülés veszélye áll fenn.
 - Ne használja a grillt a kihúzható hamutartó nélkül.
 - Ne hagyja felügyelet nélkül a grillt, forró szenet vagy hamukat.
 - Ne távolítsa el vagy ürítse ki a hamutartót, amíg a szén és a hamu teljesen nem hűl le.
 - A rutin tisztítás vagy karbantartás előtt mindig hagyja kihűlni a grillt.
 - Figyelmeztetés: ez a grill nagyon forró.
 - A grill csak ehető ételek grillezésére használható. Kövesse a jelen telepítési és kezelési utasításban található összes utasítást. A grill csak magáncélokra használható. A rácsot csak a jelen szerelési és kezelési útmutatóban leírtak szerint használja. Bármely más felhasználás anyagi kárt vagy személyi sérülést okozhat.
 - Ne használja beltérben!
 - Csak olyan öngyújtókat használjon, amelyek megfelelnek az EN1860-3 követelményeinek!